

**VOLTECH**  
MACHINED PARTS

## CNC-Serienfertigung für anspruchsvolle Bauteile

Spezialisiert auf Klein- und Mittelserien aus Aluminium



# CNC-Fertigung im Vergleich

## Konventionell

### Fehlender Fokus

→ zu breite Ausrichtung, kein klarer Schwerpunkt

### Ineffiziente Prozesse

→ universelle Fertigung statt Optimierung treibt die Stückkosten

### Geringe Prozesssicherheit

→ schwankende Qualität von Charge zu Charge

### Unzuverlässige Termine

→ mangelnde Planung führt zu unklaren Lieferzeiten

## Unser Ansatz

### Spezialisierung auf Serienfertigung

→ Abläufe gezielt für Serien ausgelegt

### Auf Aluminium spezialisiert

→ Werkzeuge, Strategien und Abläufe exakt abgestimmt

### Gleichbleibende Ergebnisse

→ gleichbleibende Qualität über alle Chargen

### Pufferbestände für planbare Liefertermine

→ jederzeit lieferfähig ohne Terminrisiko



# Zuverlässigkeit in Zahlen

**>99,6%**

Termintreue

**<0,3%**

Reklamationsquote

**12.000+**

Teile

**167**

Lieferungen

# Fertigungskompetenz

---

5-Achs-Fräsen  
komplexe Geometrien

---

Toleranzen  $\pm 5-10 \mu\text{m}$   
Konstant über Serienlaufzeit

---

Oberflächengüte Rz1-Rz4  
direkt serienfähig

---

Alu-Spezialisierung  
AW-7075, 6082 und weitere

---

Bauteilgröße  
bis 200 mm

---

Werkstückgewicht  
max. bis 20 Kg

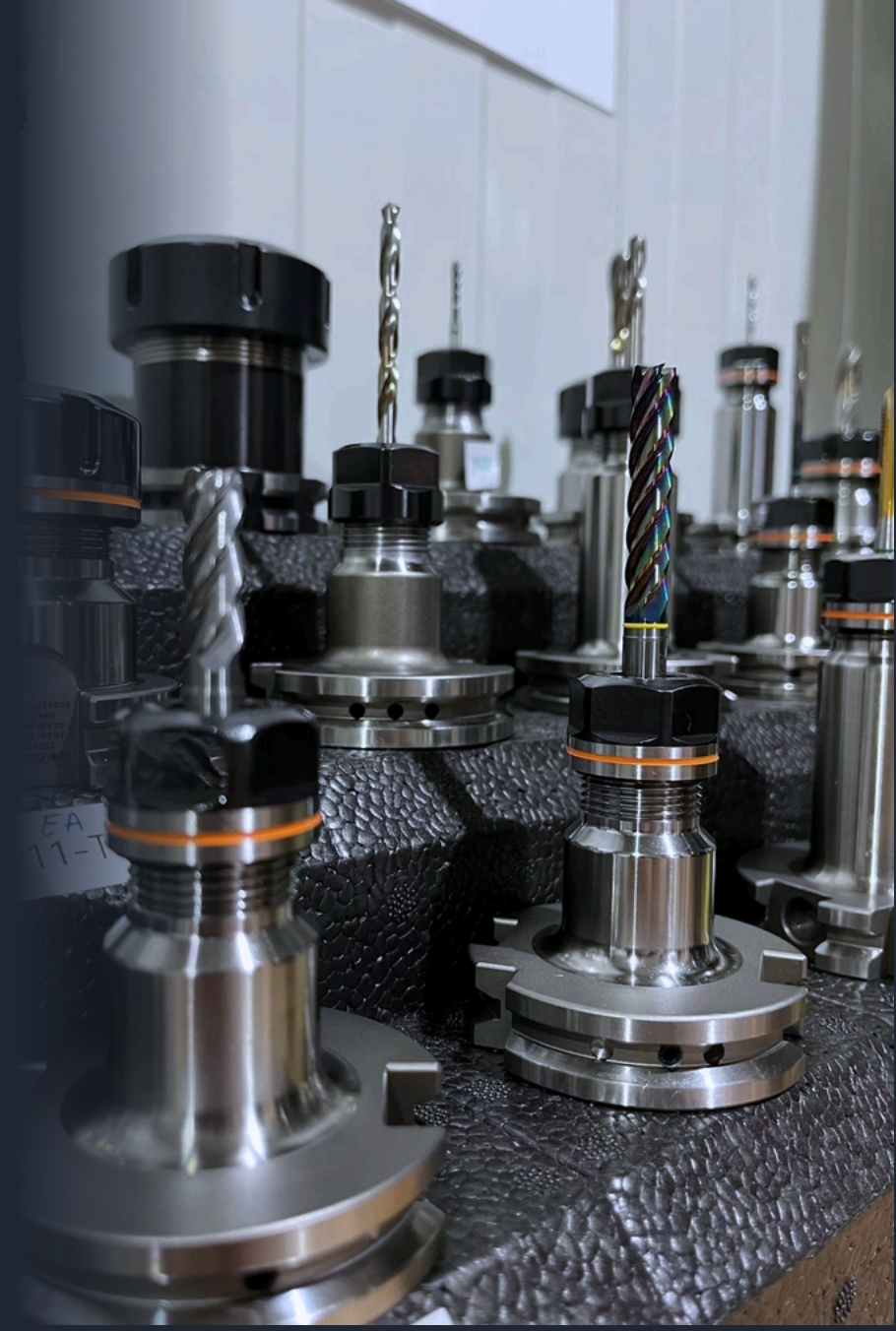

# Produktbeispiele

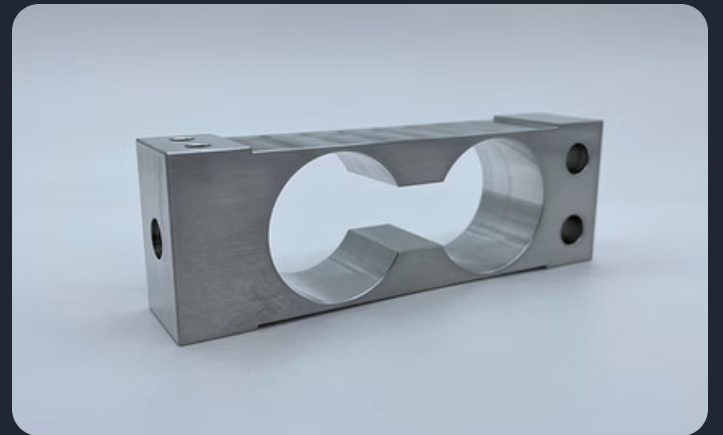
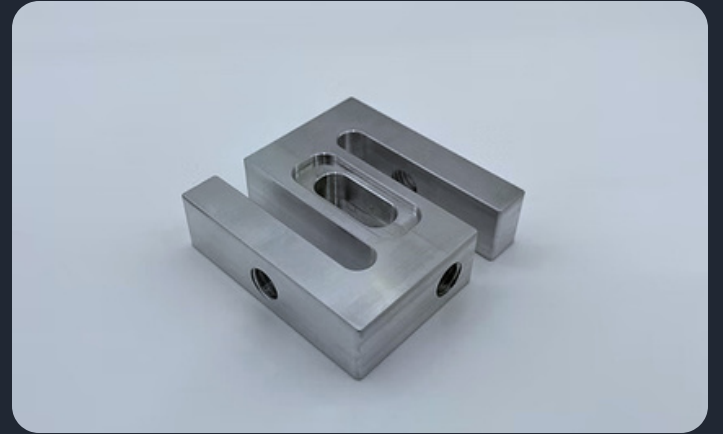
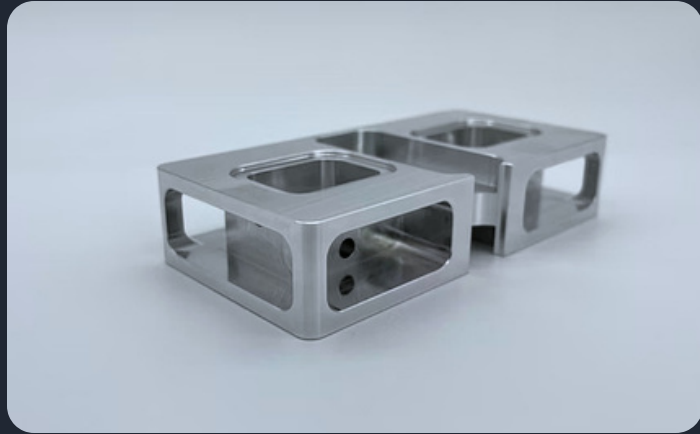

Unsere anspruchsvollsten Projekte unterliegen Vertraulichkeit

# 4 Schritte in die Serie

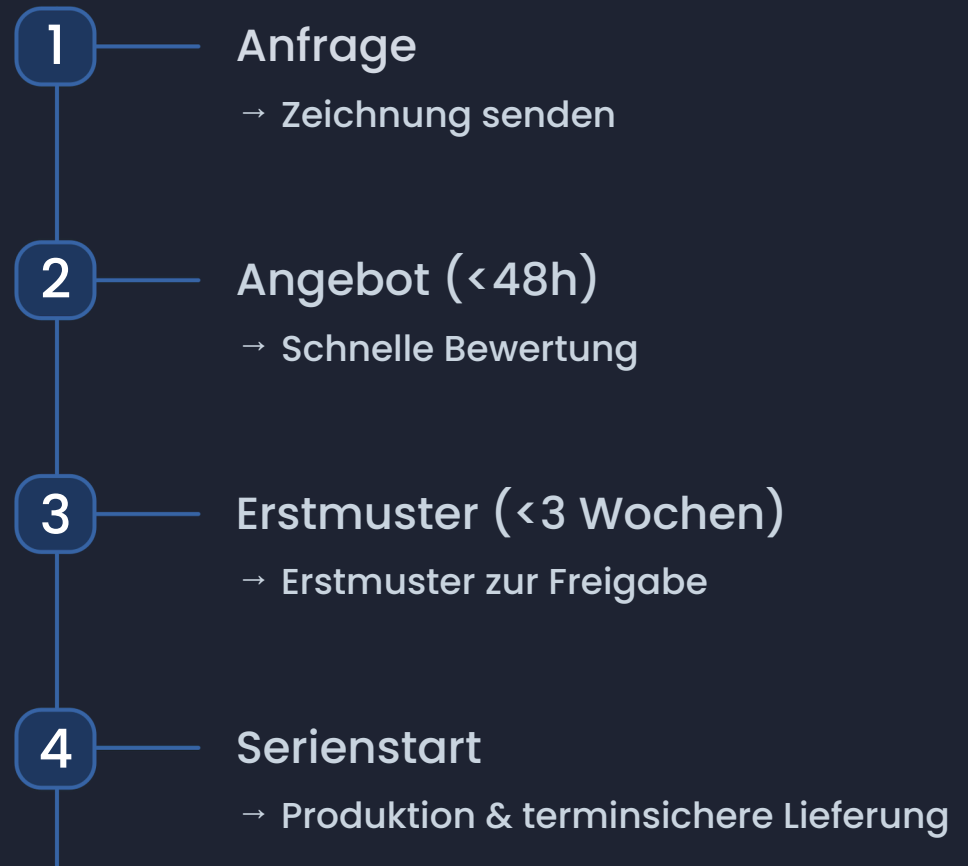

---

Unser schlanker Prozess reduziert Abstimmungsaufwand  
und bringt Ihr Bauteil schnell in die Produktion.

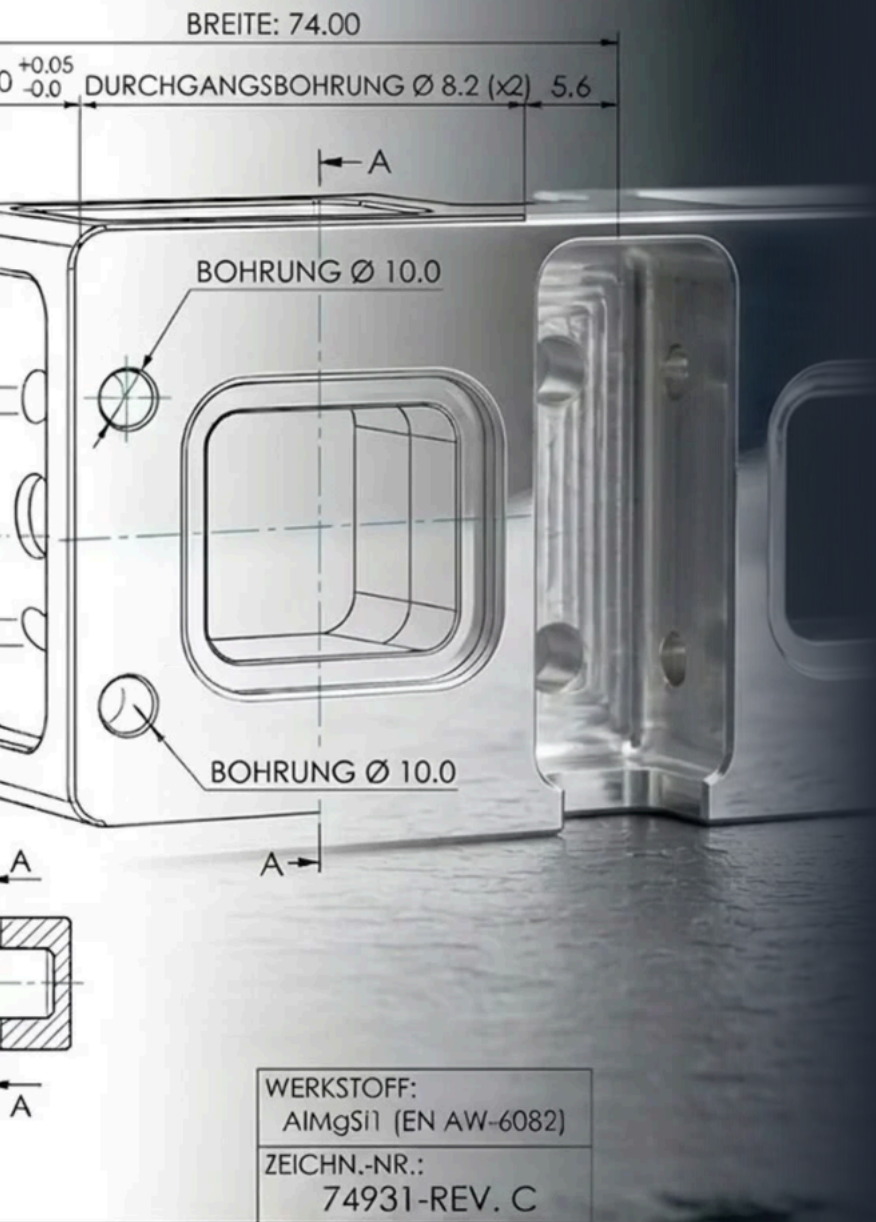

# Bereit für konstante Qualität und wirtschaftliche Ergebnisse?

Senden Sie uns Ihre Zeichnung und Ihr 3D-Modell,  
wir melden uns innerhalb von 24 Stunden.

🕒 Jetzt Projekt Anfragen

**Ihr Ansprechpartner**

Volkan Cinar, Inhaber

**E-Mail**

info@vol-tech.de

**Telefon**

+49 (030) 239 203 20

**Web**

www.vol-tech.de